

1.100 L
Fassungsvermögen

440 kg
Nennlast

200 mm
Räder Durchmesser



TECHNISCHE KENNWERTE

Körper und Deckel werden im Spritzgussverfahren aus massegefärbtem Polyäthylen mit hoher Dichte hergestellt, das UV-stabilisiert ist.

Das Polyäthylen hoher Dichte verleiht dem Produkt eine große Widerstandsfähigkeit gegenüber Witterungseinflüssen und eine hohe Stabilität bei Temperaturänderungen.

Zur Herstellung werden recycelbare und umweltfreundliche Materialien eingesetzt.

Die verwendeten Farbpigmente enthalten keine Schwermetalle.

Angepasst an die Abfuhr unterschiedlicher Materialien: Papier und Pappe, Glas, Verpackungen, organische Abfälle, Wertstoffe.

Aufnahmesystem nach DIN.

Individuelle Kennzeichnung des Körpers mittels Sieb- druck oder Thermodruck, maximale Abmessungen 400 x 300 mm.

CE-Zeichen mit Angabe des Schallpegels gemäß der Richtlinie 2000/14/ EG des Europaparlaments: 87db.

Zertifikat der TÜV SÜD Product Service GmbH über Konformität mit europäischen Vorschriften EN 840/3: 2013 und RAL-GZ 951/1.

ZERTIFIKATE

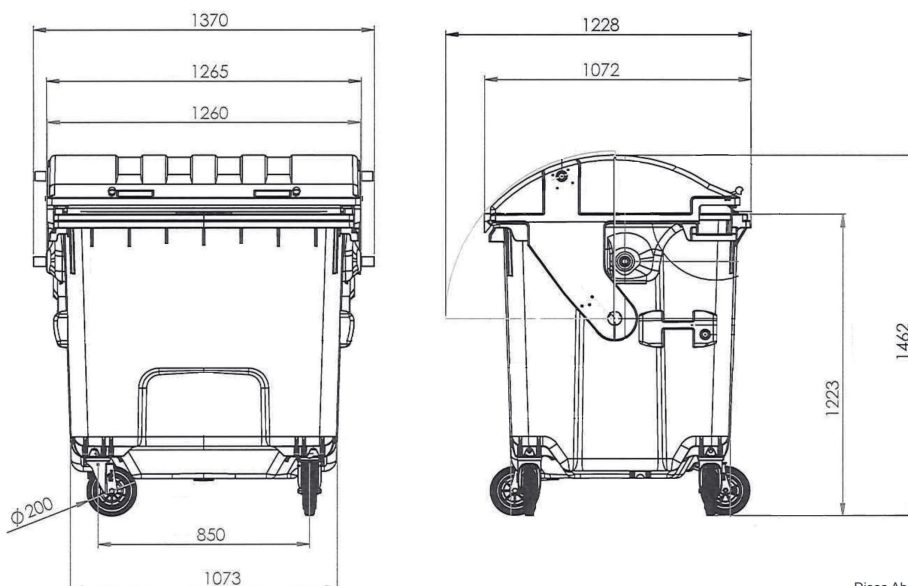

Diese Abmessungen unterliegen den in der Norm EN 840/3: 2013 festgelegten Toleranzen.

F613382D / 3-18 / Rev. 0.0



QUALITÄT

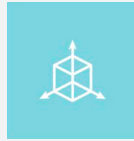

ERGONOMIE



FUNKTIONALITÄT

GESTALTEN SIE DAS PRODUKT NACH IHREN VORSTELLUNGEN



EINWURFÖFFNUNG
FÜR ALTGLAS



EINWURFÖFFNUNG
FÜR VERPACKUNGEN



DECKEL IM DECKEL



DECKELVERRIEGELUNG



ZENTRALSTOP



IN EINER BREITEN
FARBPALETTE VERFÜGBAR



AUSRÜSTUNGEN

Serienmäßige Ausstattung mit vier Vollgummirädern und Stahlkörper mit den Abmessungen 200 mm, um 360° drehbar.

Angepasst an die Abfuhr unterschiedlicher Materialien: Papier und Pappe, Glas, Verpackungen, organische Abfälle

Aufnahme für die Ausrüstung mit elektronischer Chips.

Möglichkeit der Ausstattung mit unterschiedlichem Zubehör für die Lösung aller Anforderungen:

Pedal zur Öffnung des Deckels, Schalldämmung, Überdeckel, Schloss, Seitengriff, Lenkeinrichtung Räder Bremse, Reflexstreifen.

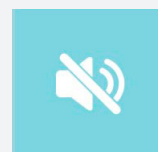

Geräuschdämpfung

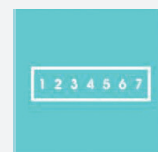

Individuelle
Kennzeichnung



Blockiersystem



Einfache Reinigung

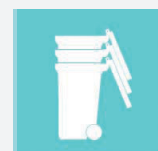

Einfach zu stapeln

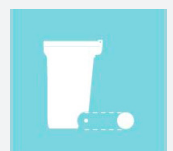

Einfache
Installation