

1.100 L
Fassungsvermögen

440 kg
Nennlast

200 mm
Räder Durchmesser



TECHNISCHE KENNWERTE

Körper und Deckel werden im Spritzgussverfahren aus massegefärbtem Polyäthylen mit hoher Dichte hergestellt, das UV-stabilisiert ist.

Das Polyäthylen hoher Dichte verleiht dem Produkt eine große Widerstandsfähigkeit gegenüber Witterungseinflüssen und eine hohe Stabilität bei Temperaturänderungen.

Zur Herstellung werden recycelbare und umweltfreundliche Materialien eingesetzt.

Die verwendeten Farbpigmente enthalten keine Schwermetalle.

Aufnahmesystem nach DIN, AFNOR, OSCHNER oder VENTRAL.

Angepasst an die Abfuhr unterschiedlicher Materialien: Papier und Pappe, Glas, Verpackungen, organische Abfälle, Wertstoffe.

Individuelle Kennzeichnung des Körpers mittels Siebdruck oder Thermodruck, maximale Abmessungen 300 x 400 mm.

Individuelle Kennzeichnung des Körpers mittels Siebdruck oder Thermodruck, maximale Abmessungen 230 x 45 mm.

CE-Zeichen mit Angabe des Schallpegels gemäß der Richtlinie 2000/14/ EG des Europaparlaments: 91 db.

UN-Zertifikat für den Transport von Gefahrgütern.

Zertifikat der TÜV Product Service GmbH über Konformität mit europäischen Vorschriften EN 840/2: 2013 und RAL-GZ 951/1.

ZERTIFIKATE

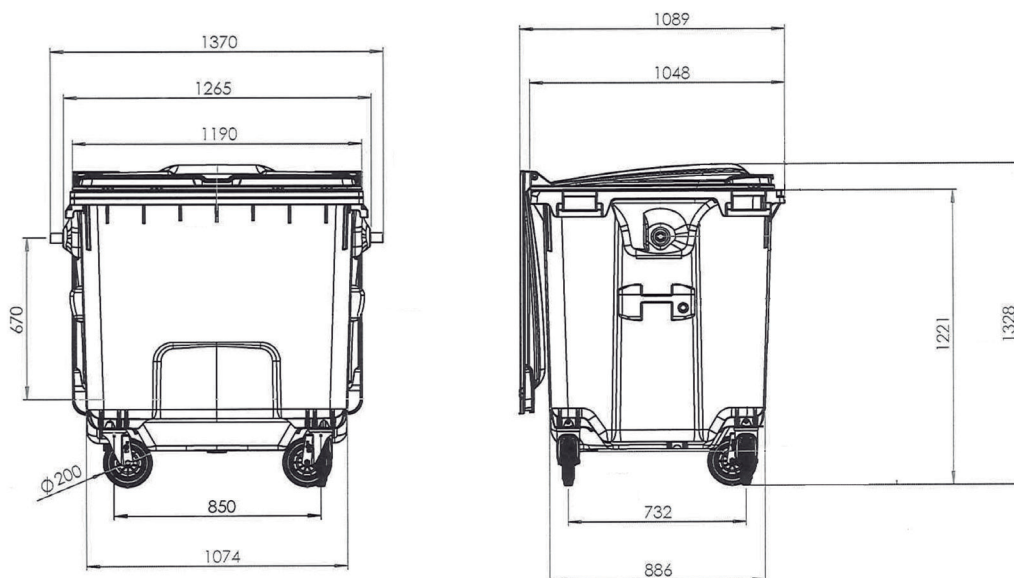



QUALITÄT



ERGONOMIE

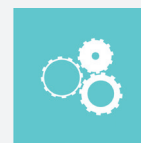

FUNKTIONALITÄT

GESTALTEN SIE DAS PRODUKT NACH IHREN VORSTELLUNGEN



EINWURFÖFFNUNG
FÜR ALTGLAS



EINWURFÖFFNUNG
FÜR VERPACKUNGEN



EINWURFÖFFNUNG
FÜR ALTPAPIER



Fußpedal



ZENTRALSTOP



IN EINER BREITEN
FARBPALETTE VERFÜGBAR

AUSRÜSTUNGEN

Serienmäßige Ausstattung mit vier Vollgummirädern und Stahlkörper mit den Abmessungen 200 mm, um 360° drehbar.

Angepasst an die Abfuhr unterschiedlicher Materialien: Papier und Pappe, Glas, Verpackungen, organische Abfälle.

Aufnahme für die Ausrüstung mit elektronischer Chips.

Möglichkeit der Ausstattung mit unterschiedlichem Zubehör für die Lösung aller Anforderungen:

Pedal zur Öffnung des Deckels, Schalldämmung, Überdeckel, Schloss, Seitengriff, Lenkeinrichtung Räder Bremse, Reflexstreifen.

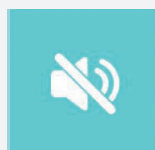

Geräuschkämpfung

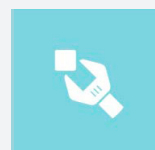

Wartungsfreundlich



Individuelle
Kennzeichnung

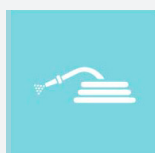

Einfache Reinigung

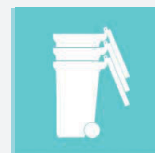

Einfach zu stapeln



Einfache Installation